



TECHNISCHE DATEN: SP HST

THE 32 SERIES



	4400	5008
Fahrgestell	Integraler Schwingrahmen ACTIO™ • Knicklenker • Hydrostatischer Antrieb • Allradantrieb	
Motor Typ	Dieselmotor mit Direkteinspritzung - Emissionvorschriften: Stufe 3A	
Anz. Zylinder	3	4
Hubraum cm ³	1642	2190
Leistung kW/PS (97/68/CE)	28/38	33,7/46
Motordrehzahl	3000	2700
Max. Drehmoment (Nm/U)	113/1200	14,2/1620
Kühlung	Wasser	Wasser
Tankinhalt (Liter)	30	30
Kraftübertragung	Hydrostatischer Fahrtrieb - 3 mechanische Getriebestufen für Langsam / Mittel / Schnell - Stufenlose Fahrgeschwindigkeits- Regulierung in beiden Fahrrichtungen von 0 bis 6 - von 0 bis 12 - von 0 bis 30 Km/h - Einstellung von konstanter Fahrgeschwindigkeit über "Speed-fix" System	
Zapfwelle	Vorne, vom Fahrtrieb unabhängig, 540 und 1000 U/Min	
Hydraulischer Kraftheber	Doppeltwirkender mit doppelter Hub/Senk-Geschwindigkeit und Joystick-Steuerung - Hubleistung (Kg): 1100	
Betriebsdruck (bar)	150	
Lenkung	Hydrolenkung mit "Load Sensing" mit 2 Zylindern	
Bremsen	Mechanische Betriebsbremse. Feststellbremse	
Bereifung	*240/70 R15 **6.50x16 ***29x12.50-15 Terra / Green / Xtra-Traction	
Gewicht fahrbereit (Kg)	1220	1470

Abmessungen

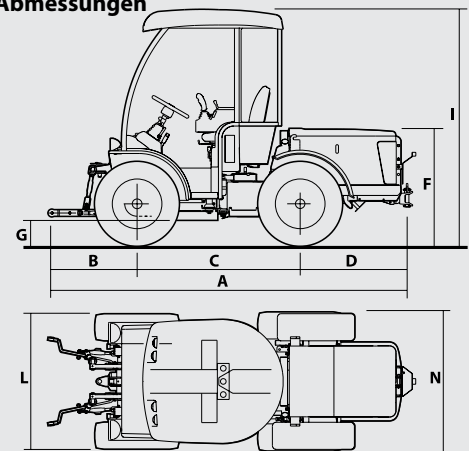

SP 4400 HST

	A	B	C	D	F	G	I	L	N
*	2980	718	1382	880	961	182	1964	1149	1180
**	2980	718	1382	880	990	211	1993	1116	1127
***	2980	718	1382	880	976	200	1982	1307	1321

SP 5008 HST

	A	B	C	D	F	G	I	L	N
*	3075	718	1382	975	961	182	1964	1149	1180
**	3075	718	1382	975	990	211	1993	1116	1127
***	3075	718	1382	975	976	200	1982	1307	1321

Serienmäßige Ausstattung

Fahrer-Komfortkabine auf "Silent-block" montiert, nach vorne kippbar für bessere Servicefreundlichkeit, Klimaanlage mit Luft Recycling, Seitentüren aus Glas, öffnende Hinterscheiben, Vorrichtung zur partiellen Öffnung der Türen, grün getönte athermische Scheiben aus Sicherheitsglas, Scheibenwischer vorne mit Wischerblatt 800 mm, 2 hintere Arbeitsscheinwerfer, 2 Rückspiegel, 12V-Steckdose, Kleiderhaken, Staufächer, serienmäßiges Autoradio CD/MP3 • Elektrohydraulisches Wendegetriebe unter dem Lenkrad • Fahrer-Komfortsitz mit Sicherheitsgurte, Armlehnen, Kopfstütze, pneumatischer Federung, Fahrersitzregelung in Höhe, zurückklappbarer Rückenlehne und Lendenregelung • Differentialsperre vorne und hinten • Ladepritsche oben Motorhaube, cm 95x90x20 • Allradausschaltung auf Vorderachse • Hydraulikanlage mit Joystick-Steuerung besteht aus: 2 doppelwirkenden Steuerventilen vorne mit Schwimmstellung + 1 DW Steuerventil mit Schwimmstellung hinten dupliziert + 1 Ölrücklauf vorne + 1 Ölrücklauf hinten (insgesamt 8 Schnellkupplungen) • Vordere und hintere Anhängerkupplung • Hupe, Beleuchtungsanlage, Steckdose, Bremslicht und Fahrtrichtungsanzeiger • Elektronische Multifunktionsanzeige (Stundenmesser, Drehzahlmesser, Geschwindigkeit, Kraftstoffstand, Wassertemperatur) • Lenkrad in Neigung und Tiefe verstellbar • Sicherheitsanlasser im Wendegetriebe, in der Zapfwelle und im Fahrersitz

Extras

Hydraulischer Kraftheber auf Motorseite mit Joystick-Steuerung • Luftgefederter Sitz Grammer mit pneumatischer Federung • Hydraulikanlage besteht aus: 2 doppelwirkenden Steuerventilen vorne mit Schwimmstellung + 1 unabhängiges DW Steuerventil hinten mit Schwimmstellung + 1 Ölrücklauf vorne + 1 Ölrücklauf hinten (insgesamt 8 Schnellkupplungen) • Paar Radgewichte vorne • RT 1500 HDS Frontsichelrasenmäher, cm 150 mit Absaugturbine • GRASS COLLECTOR GC1000 - Mehrzweckaufsatzcontainer, hydraulisch kippbarer Behälter, Tragfähigkeit 1000 lt, Abladungshöhe 210 cm

Unverbindliche daten nur zur anzeigenden information gebracht. Konstruktions- und kombinationsänderungen bleiben im interesse ständiger Weiterentwicklung vorbehalten.

ANTONIO CARRARO SPA
Via Caltana, 24
35011 Campodarsego Padova ITALY
info@antoniocarraro.it
antoniocarraro.com
COD. 4 7317 140 - 01/2014